

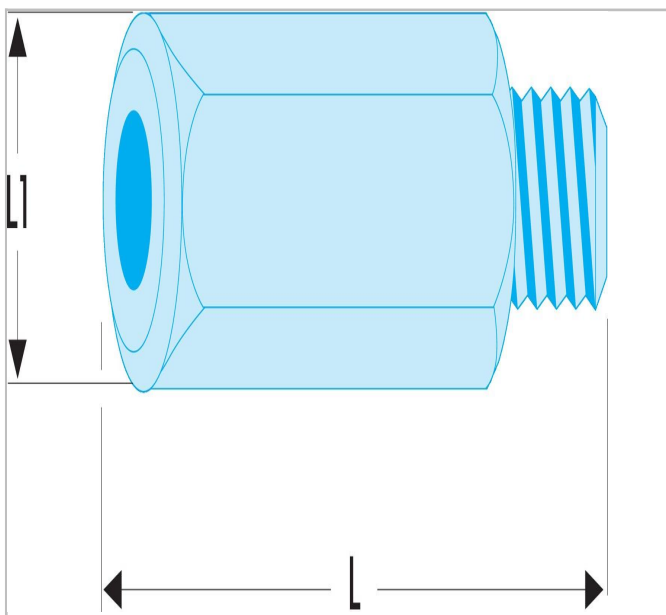

Verbindungseinsatz für Abziehklemmen U.49P5 bis P9 an Gleithammer oder Gegenstütze



Beschreibung:

- Innengewinde: M16 x 2,0.
- Außengewinde: 1/2" - 20 UNF.
- Zum Verbinden des Gleithammers U.306M oder der Gegenstütze U.53KL2 mit den Abziehklemmen U.49P5 bis U.49P9.



	Länge [mm]	Länge L1 [mm]	Gewicht [kg]	Schraubengröße ["]	Schraube Größe Multi [mm]
U.49BR1	48.0	13.0	0.1	23.0	23.0