

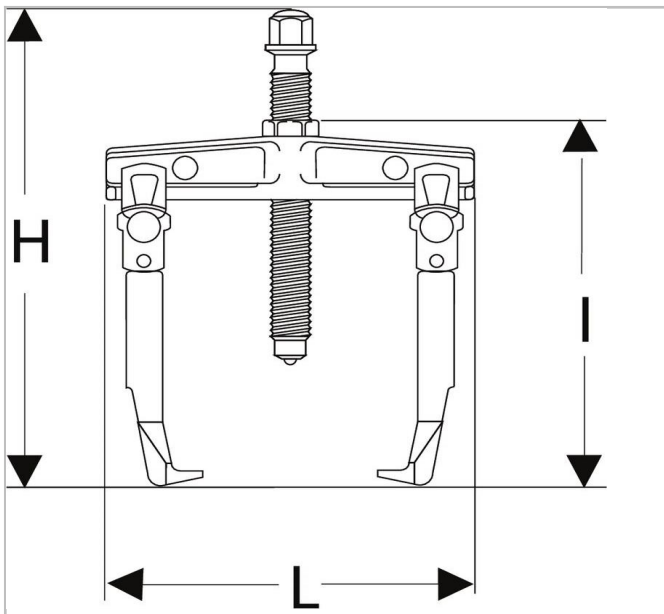

## Hydraulische buitentrekker tot 20T



### Description:

- Gebruiksgemak : trekker met zelfklemmende bekken d.m.v. een terugstelveer. De trekker blijft in zijn positie op het rollager staan, ook zonder spanning.
- Veiligheid: het vermogen wordt hydraulisch begrensd door de pomp. Geen risico op breuk van het gereedschap.
- 1 holle vijzel UWG.320 met spindel UWG.320H01.
- Wordt gebruikt met de 700 bar pomp UWP.10MA.
- De hydraulische vijzel wordt standaard met 3 bekken gemonteerd.



	Diep te Max i [mm ]	Len gte [mm ]	Hoo gte H [mm]	C Min i - Ma xi [m m]	Len gte [mm ]	He x [m m]	Legs_M ulti ["]	Schroefm aat ["]	Schr oef Groot te Multi [mm]	ton ["]	t ["]	Gewi cht [kg]
<b>U.32 OH</b>	265. 0	250. 0	740.0	100 - 360	700. 0	21. 0	U.320- 13A	UWG.320 H01	21.0	20 .0	200 .0	48.5