

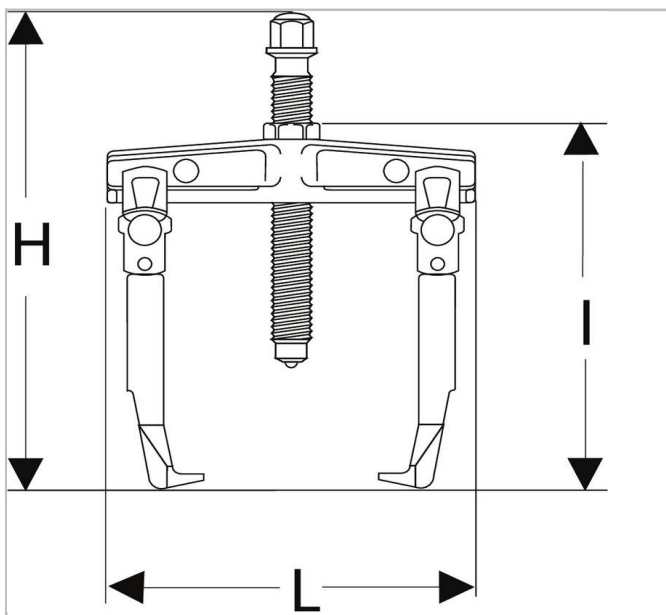

U.35 - Ściągacze się z chwytem zewnętrznym i łapami szerokimi



Description:

- Bezpieczeństwo: użycie w konfiguracji „łapy rozkrzyżowane” umożliwia podwojenie zakresu, ale należy raczej stosować konfiguracji „łapy skrzyżowane”.
- Adaptowalne urządzenia pomocnicze do ściągaczy: młoty bezwładnościowe U.306M do U.35 i U.35L.
- Zestaw 2 kołków zapasowych do U.35P: U.42-5J2; do U.35 i U.35L: U.35-5J2.



	Głębokość Maxi [mm]	Długość [mm]	Wysokość H [mm]	C Mini - Maxi [mm]	Długość [mm]	Wielkość śruby ["]	ton ["]	t ["]	Waga [kG]
U.35	90.0	68.0	183.0	15 - 75	160.0	U.35SE1	4.0	40.0	1.0
U.35L	130.0	90.0	225.0	15 - 75	188.0	U.35SE1 + U.35SE3	3.0	30.0	1.2
U.35P	75.0	65.0	140.0	10 - 55	110.0	U.35P01	1.0	10.0	0.4