

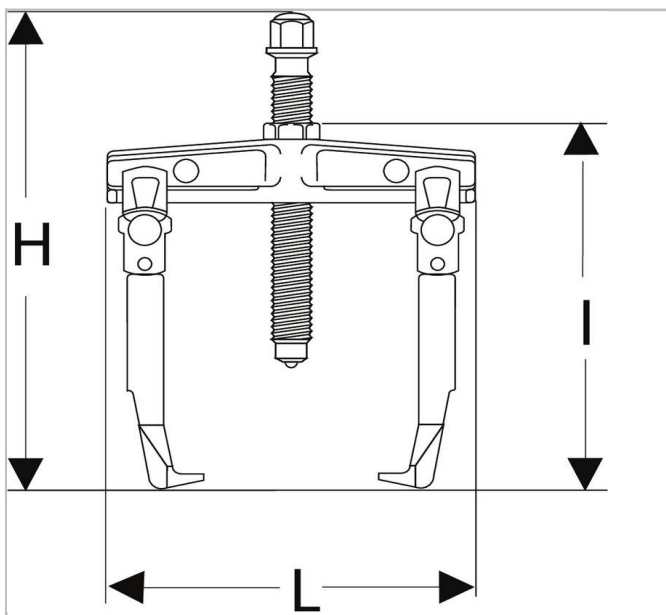

Ściągacz z chwytem zewnętrznym, łapy szerokie o dużym zakresie.



Description:

- Bezpieczeństwo: użycie w konfiguracji „łapy rozkrzyżowane” umożliwia podwojenie zakresu, ale należy raczej stosować konfiguracji „łapy skrzyżowane”.
- Adaptowalne urządzenia pomocnicze do ściągaczy: młot bezwładnościowy U.2.



	Głębokość Maxi [mm]	Długość [mm]	Wysokość H [mm]	C Mini - Maxi [mm]	Długość [mm]	Wielkość śruby ["]	ton ["]	t ["]	Waga [kG]
U.34	245.0	215.0	370.0	40 - 180	315.0	U.20B1	7.0	70.0	4.4