

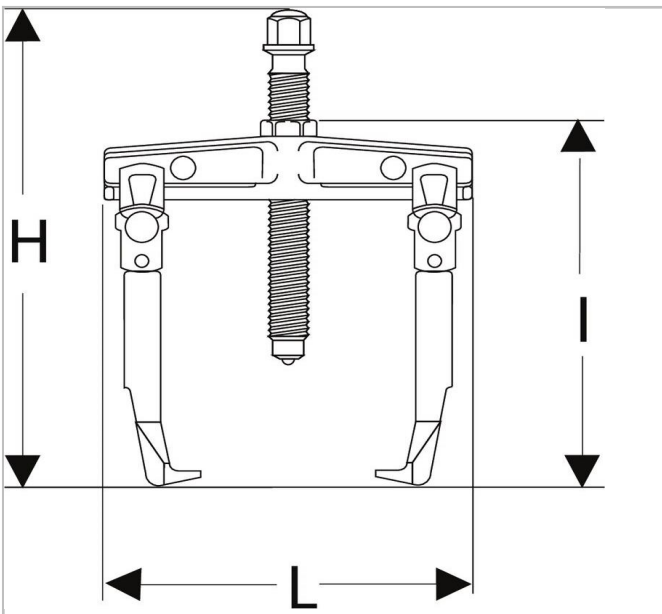

Extractor hidráulico 20 T de extracção pelo exterior



Description:

- Conforto: extractor com auto-aperto através de mola e anel conico. O extractor mantém-se em posição sobre as peças mesmo quando montado e em posição neutra sem tensão.
- Segurança: a potência está limitada hidráulicamente através da bomba hidráulica não existe o risco de rotura da ferramenta.
- 1 macaco oco (Ref UWG.320) equipado com o fuso (Réf UWG.320H01).
- Utilização com bomba de 700 bares (Ref UWP.10MA). Montagem de cilindro hidráulico unicamente em configuração 3 garras.
- Montagem com 3 garras unicamente com o cilindro hidráulico.



|  | Profundidade Maxi [mm] | Comprimento [mm] | Altura H [mm] | C Mini - Maxi [mm] | Comprimento mm [mm] | feito [mm] | Legs_Multi ["] | Dimensão do parafuso ["] | Parafuso Tamanho multi [mm] | toneladas ["] | t ["] | Peso [Kg] |
|--|------------------------|------------------|---------------|--------------------|---------------------|------------|----------------|--------------------------|-----------------------------|---------------|-------|-----------|
| U.3 20H | 265.0 | 250.0 | 740.0 | 100 - 360 | 700.0 | 21.0 | U.320-13A | UWG.3 20H01 | 21.0 | 20.0 | 200.0 | 48.5 |