

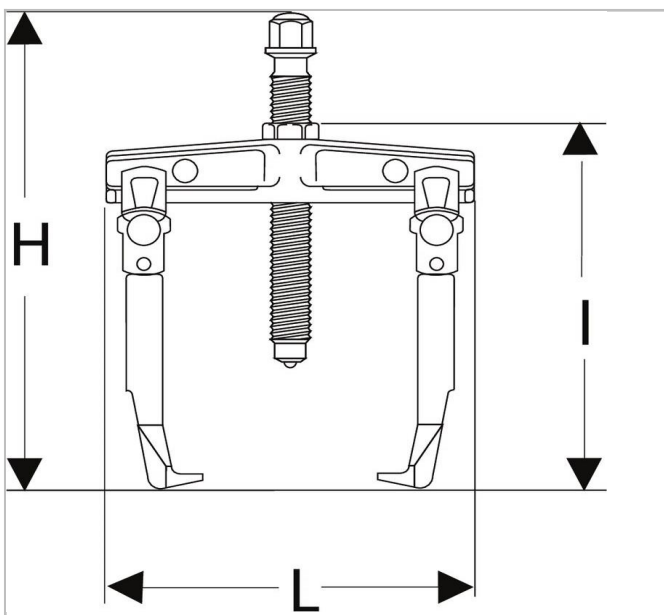

Estrattore per presa esterna grande capacità 20T



Description:

- Polivalente: montaggio 2 o 3 griffe.
- Confort: estrattore a griffe autoserranti grazie alla molla di richiamo. L'estrattore mantiene la posizione sul cuscinetto anche se non è in tensione.
- Sicurezza: bloccaggio delle griffe in posizione sul cuscinetto con l'aiuto di una ghiera. Nessun rischio che l'estrattore sfugga dal cuscinetto.
- La vite è consegnata con una prolunga: U.320-14.
- Accessorio da estrazione adattabile: martinetto idraulico UWG.320. L'utilizzo del martinetto necessita della vite UWG.320-H01 e della pompa idraulica UWP.10M. Montaggio a 3 griffe unicamente con il martinetto idraulico.



	Profondità Maxi [mm]	Length L [mm]	Height H [mm]	C Mini - Maxi [mm]	Lunghezza [mm]	Legs_Multi ["]	dimensione vite ["]	Vite Taglia Multi [mm]	Tonnes ["]	t ["]	Peso [Kg]	Hex Size [mm]
U.320	400.0	250.0	740.0	100 - 360	700.0	U.320-13A	U.320-01	36.0	20.0	200	27.4	36.0